

# Tom

Gebrauchsanweisung  
Operating instructions  
Mode d'emploi  
Manual de instrucciones  
Gebruiksaanwijzing  
Brugsanvisning



**Stadler Form®**

# Tom

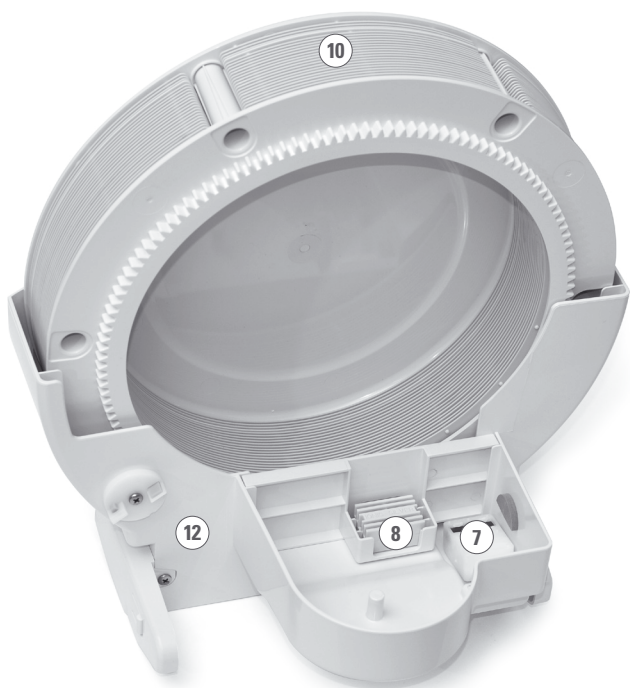

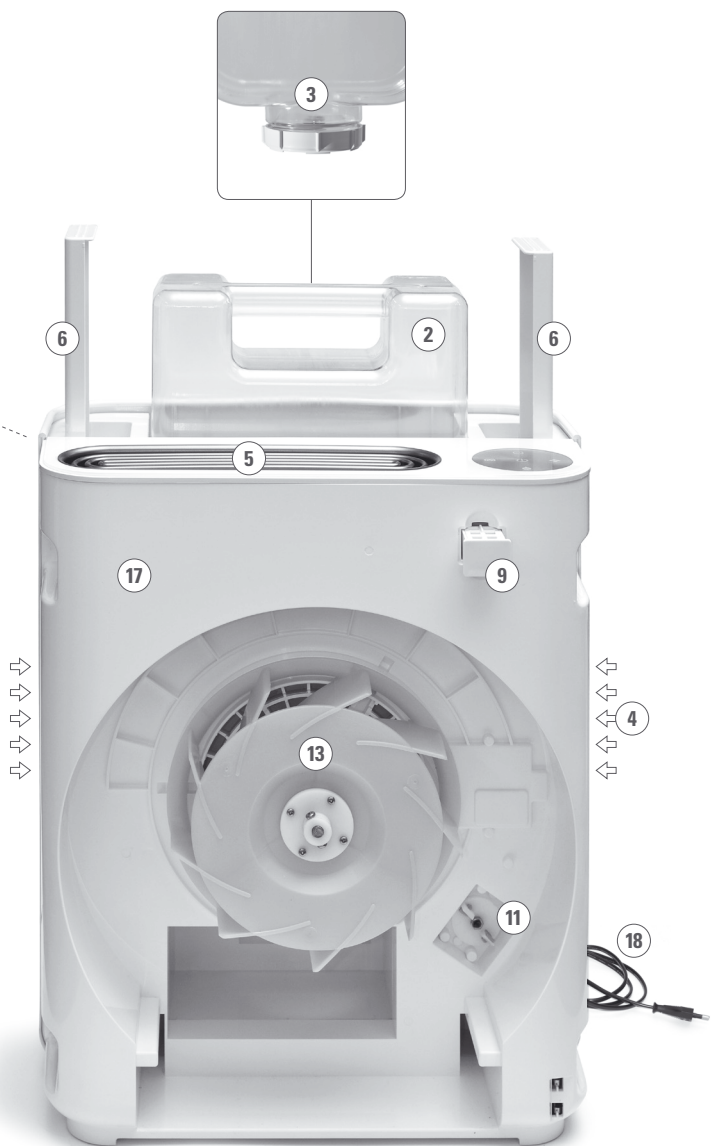

2 JAHRE GARANTIE • 2 ANNEES DE GARANTIE • 2 YEARS WARRANTY

**2**



Gratulation! Sie haben soeben den aussergewöhnlichen Luftbefeuchter und Luftwäscher TOM erworben. Er wird Ihnen viel Freude machen und die Raumluft für Sie verbessern.

Wie bei allen elektrischen Haushaltsgeräten wird auch bei diesem Gerät zur Vermeidung von Verletzungen, Brand- oder Geräteschäden besondere Sorgfalt verlangt. Bitte studieren Sie die vorliegende Betriebsanleitung vor der Inbetriebnahme und beachten Sie die Sicherheitshinweise auf dem Gerät.

## Gerätebeschreibung

Das Gerät besteht aus den folgenden Komponenten:

1. Deckel zum Wassertank
2. Wassertank (6 Liter) mit integriertem Tragegriff
3. Tankdeckel
4. Lufteinlassgitter
5. Luftauslassgitter
6. Zusatzfilter Lufteinlass
7. Schwimmerschalter
8. Silber Würfel – Ionic silver cube
9. Duftstoffbehälter
10. Scheibenpaket
11. Antrieb für Scheibenpaket
12. Behälter für Wasser und Scheibenpaket
13. Ventilator
14. Bedienelement (Ein/Aus, Mode, Timer, Speed, Hygrostat)
15. Display
16. Frontabdeckung (magnetische Fixierung, nicht abgebildet)
17. Gehäuse
18. Netzkabel

## Wichtige Sicherheitshinweise

Bitte lesen Sie die Gebrauchsanleitung genau durch, bevor Sie das Gerät das erste Mal in Betrieb nehmen und bewahren Sie sie zum späteren Nachschlagen gut auf, geben Sie sie ggf. an den Nachbesitzer weiter.

- Für Schäden, die durch Nichtbeachten dieser Gebrauchsanleitung entstehen, lehnt Stadler Form jegliche Haftung ab.
- Das Gerät ist nur im Haushalt für die in dieser Gebrauchsanweisung beschriebenen Zwecke zu benutzen. Ein nicht bestimmungsgemässer Gebrauch sowie technische Veränderungen am Gerät können zu Gefahren für Gesundheit und Leben führen.
- Dieses Gerät ist nicht dafür bestimmt durch Personen (einschliesslich Kinder), mit eingeschränkten physischen, sensorischen oder geistigen Fähigkeiten oder mangels Erfahrung und/oder mangels Wissen benutzt zu werden, es sei denn sie werden durch eine für ihre Sicherheit zuständige Person beaufsichtigt oder erhalten von ihr Anweisungen wie das Gerät zu benutzen ist.
- Kinder sollten beaufsichtigt werden, um sicherzustellen, dass sie nicht mit dem Gerät spielen.
- Schliessen Sie das Kabel nur an Wechselstrom an. Achten Sie auf die Spannungsangaben auf dem Gerät.
- Keine beschädigten Verlängerungskabel verwenden.
- Das Netzkabel nicht über scharfe Kanten ziehen oder einklemmen.

- Den Stecker nie am Netzkabel oder mit nassen Händen aus der Steckdose ziehen.
- Diesen Luftbefeuchter nicht in unmittelbarer Nähe einer Badewanne, einer Dusche oder eines Schwimmbeckens benutzen (Mindestabstand von 3m einhalten). Gerät so aufstellen, dass Personen das Gerät von der Badewanne aus nicht berühren können.
- Gerät nicht in der Nähe einer Wärmequelle aufstellen.
- Das Netzkabel keiner direkten Hitzeeinwirkung (wie z.B. heisse Herdplatten, offene Flammen, heisse Bügeleisen oder Heizöfen) aussetzen. Netzkabel vor Öl schützen.
- Darauf achten, dass das Gerät beim Betrieb eine gute Standfestigkeit besitzt und nicht über das Netzkabel gestolpert werden kann.
- Das Gerät ist nicht spritzwassergeschützt.
- Das Gerät nicht im Freien aufbewahren oder in Betrieb nehmen.
- Das Gerät an einem trockenen und für Kinder unzugänglichen Ort aufbewahren (einpacken).

### **Inbetriebnahme/Bedienung**

1. Stellen Sie TOM an den gewünschten Platz auf einen flachen Boden. Schliessen Sie das Netzkabel (18) an eine geeignete Steckdose an.
2. Entfernen Sie den Deckel zum Wassertank (1) und füllen Sie nun den Wassertank (2) bis zur Maximalmarke (6 Liter) mit Wasser. Platzieren Sie anschliessend den Tank im Gerät.  
Wichtig: Bitte transportieren Sie Tom nicht, solange dieser mit Wasser gefüllt ist. Das Wasser könnte über die innere Wanne auslaufen.
3. Nehmen Sie anschliessend Tom in Betrieb indem Sie das Bedienelement (14) in der Mitte (Ein/Aus) drücken. Danach sollte das Display (15) leuchten und das Gerät starten. Leuchtet die rote Lampe im Display (15) ist kein Wasser im Gerät.
4. Die Befeuchtungsleistung hängt von der Geschwindigkeit des Ventilators (13) ab. Sie können im manuellen Betrieb zwischen 4 Leistungsstufen wählen: Symbol Ventilator auf dem Bedienelement (14) drücken, um die gewünschte Leistung einzustellen (low, medium, high, turbo).
5. Im manuellen Modus kann die gewünschte Luftfeuchtigkeit (40-75% und Dauerbetrieb „Co“) gewählt werden: Auf dem Bedienelement (14) das Symbol Luftfeuchtigkeit (%) drücken und die gewünschte Feuchtigkeit durch mehrmaliges Drücken auswählen (während der Eingabe blinkt das % Zeichen). Ein paar Sekunden nach der Eingabe zeigt die Anzeige wieder die aktuell gemessene Luftfeuchtigkeit an.  
**Info:** Wenn das Gerät die gewünschte Luftfeuchtigkeit erreicht hat, stoppt das Gerät und die Luftfeuchtigkeitsanzeige im Display (15) blinkt. Die Luftfeuchtigkeit vom Gerät wird alle ca. 30 Minuten gemessen (der Ventilator wird dazu 1-2 Minuten laufen gelassen). Sinkt die gemessene Luftfeuchtigkeit unter den eingestellten Wert, beginnt das Gerät wieder zu befeuchten.
6. Modus „M“, das Gerät verfügt über 3 verschiedene vorprogrammierte Modi: Clean, Auto, Sleep. Die Modi können durch drücken des „M“ Symbols auf dem Bedienelement (14) gewechselt werden.  
Clean: Dieser Modus ist ideal um das Gerät zu Reinigen und zu Entkalken. Das Scheibenpaket wird angetrieben, aber der Ventilator läuft nicht und somit wird keine Luft in den Raum geblasen.  
Auto modus: Tom hält die Luftfeuchtigkeit automatisch bei 45%. Je tiefer

die aktuelle Luftfeuchtigkeit ist, desto höher wird Geschwindigkeitsstufe des Ventilators automatisch eingestellt. (z.B. unter 35% - Stufe III, von 35% bis 40% - Stufe II, von 40% bis 45% - Stufe I).

Sleep modus: Ideal wenn Ruhe gewünscht wird, oder während der Nacht. Die Beleuchtung wird auf ein Minimum reduziert und das Gerät ist auf eine Luftfeuchtigkeit von 45% eingestellt. Die Geschwindigkeit des Ventilators (Befeuchtungsleistung) befindet sich immer in der tiefsten Stufe.

Timer: Tom verfügt über einen Ausschalt-Timer (1-8h). Für die Aktivierung auf das Zeit-Symbol auf dem Bedienelement (14) tippen, gewünschte Dauer wählen (1-8h oder „Co“ für Dauerbetrieb) – wenn 1-8h gewählt wird, stellt das Gerät nach der eingestellten Zeit ab.

7. Sie können mit Tom Duftstoffe im Raum verteilen. Wir bitten Sie im Umgang mit Duftstoffen äusserst sparsam zu sein, da eine zu grosse Dosierung zu Fehlfunktionen und zu Schäden am Gerät führen kann. Zur Verwendung von Duftstoffen entfernen Sie den Duftstoffbehälter (9) aus dem Gerät und träufeln die Duftstoffe direkt in den Behälter. Geben Sie nun maximal 1-2 Tropfen des Duftstoffes in den Behälter.

**Tipp:** Möchten Sie den Duftstoff wechseln, entfernen Sie den Duftstoffbehälter aus dem Gerät, ersetzen Sie die Watte und reinigen Sie den Kunststoff mit Seife. Nun ist Tom wieder bereit, einen anderen Duftstoff Ihrer Wahl im Raum zu verbreiten.

8. Sobald das Licht „kein Wasser“ in rot im Display (15) leuchtet, muss Wasser nachgefüllt werden. Entfernen Sie dafür den Wassertank (2) und füllen Sie diesen am Wasserhahn mit Leitungswasser auf. Nach dem Einsetzen des Tanks nimmt Tom nach ein paar Sekunden seinen Betrieb automatisch wieder auf.
9. Möchten Sie das Wasser während dem Betrieb nachfüllen, können Sie den Wassertank entfernen und auffüllen. Das Gerät wird mit dem verbleibenden Wasser ca. 10-15 Minuten weiter funktionieren. Setzen Sie den Wassertank in dieser Zeitdauer wieder ein und Tom kann seinen Dienst ohne Unterbruch fortführen.

## Reinigung

Vor jeder Wartung und nach jedem Gebrauch das Gerät ausschalten und das Netzkabel von der Steckdose trennen. Bevor Sie Tom reinigen, muss der Netzkabel (18) ausgesteckt werden.

**Achtung:** Das Gerät nie ins Wasser tauchen (Kurzschlussgefahr).

- Zur äusseren Reinigung mit einem feuchten Lappen abreiben und danach gut trocknen.
- Zur internen Reinigung den Deckel zum Wassertank (1) und den Wassertank (2) entfernen. Danach die Frontabdeckung (16) mit der magnetischen Fixierung mit beiden Händen seitlich lösen und beiseite legen. Nun kann der Behälter für das Wasser und das Scheibenpaket (12) herausgezogen werden (Griff auf der Unterseite des Behälters).
- Behälter für das Wasser (12) und den Wassertank (2) alle **2 Wochen** reinigen. Den Behälter mit einer Bürste gut reinigen. Bei Kalkablagerungen sollte der Behälter mit Entkalkungsmittel eingeweicht und danach gut ausgespült werden. Um den Wassertank zu reinigen spülen Sie diesen mit warmem Wasser aus. Sollten Kalkablagerungen sichtbar sein, können Sie auch den Wassertank entkalken. Danach spülen Sie den Wassertank mit Leitungswasser aus und trocknen diesen danach.

Reinigung des Scheibenpackets (10) ca. alle **4 Wochen**. Entfernen Sie das Restwasser aus dem Behälter für das Wasser (12). Danach Entkalkungsmittel (Mischverhältnis mit Wasser nach Herstellerangaben) bis zum oberen Rand des Schwimmers in den Behälter (12) einfüllen. Das Gerät wieder verschliessen (Tank muss nicht eingesetzt werden) und im „Clean“ Mode (siehe auch Punkt 6 bei Bedienung/Inbetriebnahme) je nach Stärke der Verkalkung laufen lassen.

**Info:** Im „Clean“ Mode läuft der Ventilator nicht und es wird lediglich das Scheibenpaket (10) in der Entkalkerflüssigkeit gedreht und somit ideal entkalkt, ohne dass die Luft in den Raum geblasen wird.

### **Silber Würfel – Ionic Silver Cube™**

Der Silber Würfel (8) verhindert durch stetige Abgabe von Silberionen das Keim- und Bakterienwachstum im Luftbefeuchter. Der Einsatz des Silber Würfels führt zu einem hygienischen Raumklima. Die Wirkzeit des Silber Würfels ist ein Jahr. Wir empfehlen deshalb, jede neue Befeuchtungsaison den Silber Würfel zu ersetzen.

Der Ionische Silber Würfel wirkt, sobald er mit dem Wasser im Gerät in Berührung kommt und auch wenn das Gerät ausgeschaltet ist.

### **Reparaturen/Entsorgung**

- Reparaturen an Elektrogeräten (Wechseln des Netzkabels) dürfen nur von instruierten Fachkräften durchgeführt werden. Bei unsachgemässen Reparaturen erlischt die Garantie und jegliche Haftung wird abgelehnt.
- Nehmen Sie das Gerät nie in Betrieb, wenn ein Kabel oder Stecker beschädigt ist, nach Fehlfunktionen des Gerätes, wenn dieses heruntergefallen ist oder auf eine andere Art beschädigt wurde (Risse/Brüche am Gehäuse).
- Nicht mit irgendwelchen Gegenständen in das Gerät eindringen.
- Ausgedientes Gerät sofort unbrauchbar machen (Netzkabel durchtrennen) und bei der dafür vorgesehenen Sammelstelle abgeben. Entsorgen Sie elektrische Geräte nicht im Hausmüll, nutzen Sie die Sammelstellen der Gemeinde. Fragen Sie ihre Gemeindeverwaltung nach den Standorten der Sammelstellen. Wenn elektrische Geräte unkontrolliert entsorgt werden, können während der Verwitterung gefährliche Stoffe ins Grundwasser und damit in die Nahrungskette gelangen, oder die Flora und Fauna auf Jahre vergiftet werden. Wenn Sie das Gerät durch ein neues ersetzen, ist der Verkäufer gesetzlich verpflichtet, das alte mindestens kostenlos zur Entsorgung entgegenzunehmen.

### **Technische Daten**

Nennspannung	230V / 50Hz
Nennleistung	19 W
Abmessungen	380 mm x 460 mm x 225 mm (Breite x Höhe x Tiefe)
Gewicht	ca. 8.8kg
Tankinhalt	6 Liter
Schalldruckpegel	< 43dB(A)
Erfüllt EU-Vorschrift	CE

Technische Änderungen vorbehalten





Congratulations! You have just acquired the exceptional Air Humidifier and Airwasher «TOM». It will give you great pleasure and improve the indoor air for you. As with all domestic electrical appliances, particular care is needed with this model also, in order to avoid injury, fire damage or damage to the appliance. Please study these operating instructions carefully before using the appliance for the first time and follow the safety advice on the appliance itself.

## **Description of Appliance**

The appliance consists of the following components:

1. Lid of water tank
2. Water tank (6 litres) with integrated carrying handle
3. Tank lid
4. Air intake grill
5. Air outlet grill
6. Additional filter air intake
7. Floating switch
8. Ionic silver cube
9. Scent container
10. Disc packet
11. Motor for disc packet
12. Water container and disc packet
13. Ventilator
14. Control panel (on/off, mode, timer, speed, hygostat)
15. Display
16. Front cover (fixed in place magnetically, not mapped)
17. Housing
18. Mains cable

## **Important safety instructions**

- Please read through the operating instructions carefully before you use the appliance for the first time and keep them safely for later reference; if necessary pass them on to the next owner.
- Stadler Form refuses all liability for loss or damage which arises as a result of failure to follow these operating instructions.
- The appliance is only to be used in the home for the purposes described in these instructions. Unauthorised use and technical modifications to the appliance can lead to danger to life and health.
- People who are not familiar with the operating instructions, children, and people under the influence of alcohol or drugs should be allowed to use the humidifier only under supervision.
- Only connect the cable to alternating current. Observe the voltage information given on the appliance.
- Do not use damaged extension cords.
- Do not run the power cord over sharp edges and make sure that it does not get trapped.
- Do not pull the plug from the socket with wet hands or by holding on to the power cord.
- Do not use this air humidifier in immediate vicinity of a bath tub, a shower or a swimming pool (observe a minimum distance of 3 m). Place the appliance such that a person in the bath tub cannot touch the appliance.
- Do not place the appliance near a heat source. Do not subject the power

cord to direct heat (such as a heated hotplate, open flames, hot iron sole plates or heaters for example). Protect power cords from oil.

- See to it that the appliance is properly positioned to ensure a high stability during its operation and make sure that no one can trip over the power cord.
- The appliance is not splash-proof.
- Do not store or operate the appliance outdoors.
- Store the appliance in a dry place inaccessible to children (pack the appliance).

## Setting-Up/Operation

1. Place Tom at the desired position on a flat floor. Connect the mains cable (18) to a suitable plug socket.
2. Remove the lid of the water tank (1) and fill the water tank (2) with water up to the maximum mark (6 litres). Then place the tank in the appliance. Important: please do not transport Tom as long as it is filled with water. The water could run out of the inner tub.
3. Then set Tom up by pressing the control (14) in the middle (on/off). Afterwards, the display (15) should light up and the appliance should start. If the red lamp in the display (15) lights up there is no water in the appliance.
4. The humidifying performance depends on the speed of the ventilator (13). You can choose between 4 power levels in manual operation: press the ventilator symbol on the control panel (14) in order to set the desired power (low, medium, high, turbo).

5. In manual mode, the desired air humidity (40-75% and continuous operation "Co") can be selected: press the air humidity symbol (%) on the control panel (14) and select the desired air humidity by pressing several times (the % symbol flashes during input). A few seconds after input, the display will once again show the current measured air humidity.

**Info:** If the appliance has achieved the desired air humidity, the appliance stops and the air display flashes on the display (15). The air humidity of the appliance is measured approx. every 30 minutes (the ventilator is allowed to run for 1-2 minutes for this). If the measured air humidity falls below the set value, the appliance begins to humidify again.

6. Mode "M": the appliance has 3 different pre-programmed modes: clean, auto, sleep. The modes can be changed by pressing the "M" symbol on the control panel (14).

Clean: this mode is ideal for cleaning and decalcifying the appliance. The disc packet is driven, but the ventilator is not running and so no air is blown into the room.

Auto mode: Tom keeps the air humidity automatically at 45%. The lower the current air humidity, the higher the speed level at which the ventilator is automatically set (e.g. below 35% - level III, from 35% to 40% - level II, from 40% to 45% - level I).

Sleep mode: ideal when you want peace and quiet or during the night. The illumination is reduced to a minimum and the appliance is set to an air humidity of 45%. The speed of the ventilator (humidifying performance) is always at the lowest level.

Timer: Tom has an off-switch timer (1-8h). To activate, tap on the time symbol on the control panel (14), select the desired duration (1-8h or "Co" for continuous operation) – if 1-8h is selected, the appliance switches itself off after the set time.

7. You can use Tom to distribute scent in the room. We ask that you be extremely sparing with scents, as an excessively large dose can lead to malfunctioning and damage to the appliance. To use scents, remove the scent container (9) from the appliance and drip the scent directly into the container. Put a maximum of 1-2 drops of the scent into the container.  
**Tip:** if you would like to change the scent, remove the scent container from the appliance, replace the absorbent cotton and clean the plastic with soap. Now Tom is ready again to distribute another scent of your choice in the room.
8. As soon as the light "no water" lights up in red in the display (15), more water must be added. For this, remove the water tank (2) and fill it with tap water. After the tank is inserted, Tom automatically resumes operation a few seconds afterwards.
9. If you would like to refill the water during operation, you can remove and fill up the water tank. The appliance will continue to function for approx. 10-15 minutes with the remaining water. If you put the water tank back in again during this period, Tom can carry on functioning without interruption.

## Cleaning

Before all maintenance and after every use, switch off the appliance and remove the mains cable from the plug socket. Before you clean Tom, the mains cable (18) must be unplugged.

**Attention:** Never dip the appliance in water (danger of short circuit).

- For external cleaning, rub with a damp cloth and then dry thoroughly.
- For internal cleaning, remove the lid to the water tank (1) and the water tank (2). Then loosen the magnetically attached front cover (16) on the sides, using both hands, and place to one side. The water container and the disc packet (12) can now be pulled out (grip on the underside of the container).
- Clean the water container (12) and the water tank (2) every **2 weeks**. Clean the container thoroughly using a brush. If there are lime-scale deposits, the container should be soaked with decalcifier and then rinsed thoroughly. In order to clean the water tank, rinse it out with hot water. If lime-scale deposits can be seen, you can also de-scale the water tank. Rinse the water tank out with tap water and dry it afterwards.
- Cleaning of the disc packet (10) approx. every **4 weeks**: remove the remaining water from the water container (12). Then pour in decalcifier (mix ratio to water according to manufacturer's instructions) up to the upper edge of the float in the container (12). Seal the appliance again (tank must not be inserted) and leave it running in "Clean" mode (see also point 6 in setting up/operation) depending on the extent of the calcination.

**Info:** The ventilator does not run in "Clean" mode; only the disc packet (10) is turned in the decalcifying fluid and thus ideally decalcified, without air being blown into the room.

## Ionic Silver Cube™

The ionic silver cube (8) prevents the growth of germs and bacteria in the humidifier due to the continuous release of silver ions. The use of an ionic silver cube leads to a hygienic room climate. The lifetime of the ionic silver cube is around one year. We therefore recommend that you replace the ionic

silver cube at the beginning of every humidifying season. The ionic silver cube starts working as soon as it comes into contact with water, and also works when the unit is switched off.

### Repairs/disposal

- Repairs to electrical appliances must only be carried out by a qualified electrical technician. If improper repairs are carried out, the guarantee lapses and all liability is refused.
- Never operate the appliance if the adaptor or plug is damaged, after it has malfunctioned, if it has been dropped or has been damaged in any other way (cracks/breaks in the casing).
- Do not push any object into the appliance. Do not disassemble the purifier.
- If the appliance is beyond repair, make it unusable immediately and hand it in at the collection point provided for the purpose.
- Do not dispose of electrical appliances in the domestic waste. Please use the communal collection points.
- Ask your local authority if you do not know where the communal collection points are located.
- If electrical appliances are disposed of thoughtlessly, exposure to the elements may cause hazardous substances to find their way into the groundwater and from there into the food chain, or to poison the flora and fauna for many years to come.
- If you are replacing the appliance with a new one, the seller is legally obliged to take back the old one at least free of charge for disposal.

### Specifications

Rated voltage	230V / 50Hz
Rated Power	19W
Dimensions	380 mm x 460 mm x 225 mm (width x height x depth)
Weight	ca. 8.8kg
Tank capacity	6 Liter
Sound level	< 43dB(A)
Complies with EU regulations	CE

All rights for any technical modifications are reserved



Félicitation! Vous venez d'acheter le superbe humidificateur et laveur d'air TOM . Nous espérons que cet appareil vous donnera entière satisfaction et améliorera l'air intérieur pour vous. Comme pour tous les appareils ménagers électriques, il est important d'entretenir cet appareil correctement afin d'éviter les blessures, les incendies ou les dommages. Veuillez lire attentivement le présent mode d'emploi avant la mise en service et respecter les conseils de sécurité indiqués sur l'appareil.

## Description de l'appareil

L'appareil est composé des éléments principaux suivants:

1. Couvercle du réservoir d'eau
2. Réservoir d'eau (6 litres) avec poignée intégrée
3. Bouchon du réservoir
4. Grille d'entrée d'air
5. Grille de sortie d'air
6. Filtre supplémentaire - entrée d'air
7. Interrupteur à flotteur
8. Cube ionique argent
9. Récipient à parfum
10. Ensemble de disques
11. Entraînement pour ensemble de disques
12. Récipient pour eau et ensemble de disques
13. Ventilateur
14. Élément de commande (Marche/Arrêt, Mode, Timer, Speed, Hygrostat)
15. Écran
16. Panneau avant (fixation magnétique, pas imagé)
17. Boîtier
18. Câble d'alimentation

## Conseils de sécurité importants

- Veuillez lire attentivement le mode d'emploi avant la première mise en service de l'appareil et conservez-le pour toute consultation ultérieure ou remettez-le, le cas échéant, au nouveau propriétaire.
- La société Stadler Form décline toute responsabilité des dommages résultant du non-respect des indications données dans ce mode d'emploi.
- Cet appareil ne doit être utilisé qu'aux fins domestiques décrites dans ce mode d'emploi. Toute utilisation contraire à sa destination ainsi que toute modification technique apportée à l'appareil peut entraîner des risques pour la santé et la vie.
- Les personnes n'ayant pas lu le mode d'emploi, les enfants ainsi que les personnes sous l'emprise de l'alcool ou de médicaments sont autorisés à utiliser le purificateur uniquement sous surveillance.
- Ne branchez le câble qu'au courant alternatif. Tenez compte des indications de tension situées sur l'appareil.
- Ne pas utiliser de rallonge électrique endommagée.
- Ne pas faire passer ou coincer le câble d'alimentation par-dessus des arêtes vives.
- Ne jamais retirer la fiche de courant de la prise en tirant sur le câble d'alimentation ou en ayant les mains mouillées.
- Ne pas utiliser cet humidificateur à proximité immédiate d'une baignoire, d'une douche ou d'une piscine (respecter une distance minimum de 3 m).

- Placer l'appareil de telle façon à ce que personne ne puisse le toucher à partir de la baignoire.
- Ne pas placer l'appareil à proximité directe d'une source de chaleur. Ne pas exposer le câble d'alimentation à la chaleur (comme p. ex. une plaque chaude de cuisinière, flammes nues, semelle chaude de fer à repasser ou poêles). Protéger le câble d'alimentation de tout contact avec de l'huile.
- Veiller à ce que l'appareil ait une bonne stabilité lors de son fonctionnement et que l'on ne puisse pas trébucher sur le câble d'alimentation.
- Cet appareil n'est pas protégé contre les projections d'eau.
- Ne pas conserver ou mettre en marche l'appareil à l'air libre.
- Conserver l'appareil à un endroit sec et hors de portée des enfants (l'emballer).

### Mise en marche/utilisation

1. Placez Tom à l'endroit souhaité sur une surface plane. Raccordez le câble d'alimentation (18) à une prise adéquate.
2. Retirez le couvercle du réservoir d'eau (1) et remplissez le réservoir (2) avec de l'eau jusqu'au niveau maximum (6 litres). Placez ensuite le réservoir dans l'appareil.

Important : Veuillez ne pas déplacer Tom tant qu'il est rempli d'eau. L'eau pourrait s'écouler dans le bac intérieur.

3. Allumez ensuite Tom en appuyant sur l'élément de commande (14) au milieu (Marche/Arrêt). L'écran (15) doit alors s'allumer et l'appareil doit démarrer. Si le voyant rouge s'allume à l'écran (15), cela signifie qu'il n'y a plus d'eau dans le réservoir.
4. La puissance d'humidification dépend de la vitesse du ventilateur (13). En mode manuel, vous pouvez choisir parmi 4 vitesses : appuyer sur le symbole du ventilateur au niveau de l'élément de commande (14) pour régler la puissance souhaitée (low, medium, high, turbo).
5. En mode manuel, il est possible de sélectionner le taux d'humidité de l'air souhaité (40-75% et fonctionnement continu « Co ») : appuyez sur le symbole Humidité (%) au niveau de l'élément de commande (14) et sélectionnez le taux d'humidité en appuyant à plusieurs reprises (pendant la saisie, le symbole % clignote). Quelques secondes après la saisie, l'affichage indique à nouveau l'humidité actuelle mesurée de l'air.

**Info :** Lorsque l'appareil a atteint le taux d'humidité souhaité, celui-ci s'arrête et l'affichage du taux d'humidité de l'air clignote à l'écran (15). L'humidité de l'air de l'appareil est mesurée toutes les 30 minutes environ (le ventilateur tourne de plus pendant 1-2 minutes). Si l'humidité de l'air mesurée est inférieure à la valeur réglée, la fonction d'humidification reprend.

6. Mode « M » : l'appareil dispose de 3 modes préprogrammés différents : Clean, Auto, Sleep. Vous pouvez passer d'un mode à l'autre en appuyant sur le symbole « M » de l'élément de commande (14).

Clean : Ce mode est idéal pour nettoyer et détartre l'appareil. L'ensemble de disques est actionné, mais le ventilateur ne tourne pas afin que de l'air ne soit pas soufflé dans la pièce.

Mode Auto : Tom maintient le taux d'humidité automatiquement à 45 %. Plus le taux d'humidité actuel est bas, plus la vitesse du ventilateur augmente automatiquement (par ex. humidité inférieure à 35 % - vitesse III, de 35 % à 40 % - vitesse II, de 40 % à 45 % - vitesse I).

Mode Sleep : Idéal lorsque vous êtes au calme ou pendant la nuit. L'hu-

midification est réduite à un minimum et l'appareil est réglé à un taux d'humidité de 45 %. La vitesse du ventilateur (puissance d'humidification) est toujours au niveau le plus bas.

Timer (minuteur) : Tom dispose d'un minuteur pour l'arrêt automatique de l'appareil (1-8h). Pour activer le minuteur, appuyez sur le symbole de la minuterie sur l'élément de commande (14), sélectionnez la durée souhaitée (1-8h ou « Co » pour un fonctionnement continu) – lorsqu'une durée de 1-8h est sélectionnée, l'appareil s'arrête automatiquement au bout du temps défini.

7. Avec Tom, vous pouvez diffuser du parfum dans la pièce. Nous vous prions d'utiliser les parfums avec une extrême parcimonie. En effet, un dosage trop important peut conduire à des dysfonctionnements ou des dommages au niveau de l'appareil. Pour utiliser des parfums, retirez le récipient à parfum (9) de l'appareil et versez la substance parfumée goutte à goutte directement dans le récipient. Versez tout au plus 1-2 gouttes de parfum dans le récipient.

**Astuce :** Si vous souhaitez changer de parfum, retirez le récipient à parfum de l'appareil, remplacez le coton et nettoyez le plastique avec du savon. Tom est à présent prêt à diffuser un autre parfum de votre choix dans la pièce.

8. Dès que le voyant rouge « pas d'eau » s'allume à l'écran (15), il est nécessaire de faire l'appoint en eau. Pour cela, retirez le réservoir d'eau (2) et remplissez-le d'eau du robinet. Après avoir remis le réservoir en place, Tom se remet en marche automatiquement au bout de quelques secondes.
9. Si vous souhaitez faire l'appoint en eau pendant le fonctionnement, il suffit de retirer le réservoir et de le remplir. L'appareil continuera de fonctionner avec l'eau restante pendant env. 10-15 minutes. Remplacez le réservoir d'eau pendant ce laps de temps et Tom peut alors assurer son travail sans interruption.

## Nettoyage

Avant chaque opération d'entretien et après chaque utilisation, arrêtez l'appareil et débranchez le câble d'alimentation. Le câble d'alimentation (18) doit être déconnecté avant de procéder au nettoyage.

**Attention :** Ne jamais plonger l'appareil dans l'eau (risque de court-circuit).

- Pour le nettoyage extérieur, utilisez un chiffon humide et séchez bien l'appareil.
- Pour le nettoyage interne, retirez le couvercle du réservoir d'eau (1) et le réservoir d'eau (2). Détachez le panneau avant (16) avec la fixation magnétique à l'aide des deux mains et mettez-le de côté. Le récipient pour eau et ensemble de disques (12) peut à présent être retiré (poignée à l'arrière du récipient).
- Nettoyez le récipient pour eau (12) et le réservoir d'eau (2) toutes les **2 semaines**. Nettoyez correctement le récipient à l'aide d'une brosse. En cas de présence de dépôts de calcaire, le récipient doit être immergé dans une solution anticalcaire et soigneusement rincé. Pour nettoyer le réservoir d'eau, rincez-le avec de l'eau chaude. Si des dépôts de calcaire devaient apparaître, vous pouvez également utiliser une solution anticalcaire. Rincez ensuite le réservoir avec de l'eau du robinet et séchez-le.
- Nettoyez l'ensemble de disques (10) environ toutes les **4 semaines** : retirez l'eau résiduelle du récipient pour eau (12). Versez une solution anticalcaire (rapport de mélange en eau selon les prescriptions du fabri-

cant) dans le récipient (12) jusqu'au bord supérieur du flotteur. Refermez l'appareil (le réservoir doit être en place) et laissez fonctionner l'appareil en mode « Clean » (se référer également au point 6 de la section Mise en service/utilisation) en fonction du degré d'entartrage.

**Info :** En mode « Clean », le ventilateur ne tourne pas, seul l'ensemble de disques (10) est en rotation dans la solution anticalcaire, ce qui permet un détartrage optimal sans que de l'air ne soit soufflé dans la pièce.

### **Cube d'argent – Ionic Silver Cube™**

Le cube d'argent (8) empêche la croissance des bactéries et des germes dans l'humidificateur en libérant constamment des ions d'argent. L'utilisation du cube d'argent garantit un climat ambiant hygiénique. Le cube d'argent est efficace pendant un an. C'est pourquoi nous recommandons de changer le cube d'argent à chaque nouvelle saison humide.

Le cube d'argent ionique est efficace dès qu'il est en contact avec de l'eau dans l'appareil et même lorsque l'appareil est éteint.

### **Réparations/élimination**

- Les réparations sur les appareils électriques ne doivent être effectuées que par des électriciens qualifiés. La garantie s'éteint et toute responsabilité est exclue en cas de réparations non conformes aux règles de l'art .
- Ne mettez jamais l'appareil en service en cas d'endommagement d'un cordon ou d'une fiche, après un dysfonctionnement de l'appareil causé par une chute ou par une autre détérioration de l'appareil (boîtier fissuré/cassé).
- Ne pas pénétrer avec des objets quelconques dans l'appareil.
- Arrivé au bout de sa durée de vie, l'appareil doit immédiatement être rendu inutilisable (sectionner le cordon d'alimentation) et être déposé dans une déchetterie prévue à cet effet.
- Ne jetez pas vos appareils électriques avec les ordures ménagères, utilisez les points de collecte municipaux.
- Veuillez consulter vos services municipaux pour connaître les points de collecte.
- La mise au rebut incontrôlée des appareils électriques peut entraîner, lors de précipitations, la filtration de matières dangereuses dans les eaux souterraines pouvant contaminer la chaîne alimentaire ou intoxiquer durablement la flore et la faune.
- Si vous remplacez un vieil appareil par un neuf, le vendeur a l'obligation légale de reprendre votre vieil appareil, au mieux gratuitement.

### **Caractéristiques techniques**

Tension nominale	230 Volt / 50 Hz
Puissance nominale	19 watts
Dimensions	380 x 460 x 225 mm (largeur x hauteur x profondeur)
Poids env.	8.8kg
Contenance du réservoir	6 Liter
Niveau de bruit	< 43dB(A)
Conforme à la réglementation UE :	CE

Sous réserve de modifications techniques





Sous réserve de modifications techniques ¡Enhorabuena! Acaba de comprar un extraordinario humidificador de aire TOM . Estamos seguros de que mejora para usted el aire en los ambientes cerrados. Como con todos los aparatos electrodomésticos también este aparato exige un especial cuidado para evitar heridas, daños causados por incendios o daños en el aparato. Le rogamos por lo tanto que lea detenidamente el presente manual de instrucciones antes de proceder a su puesta en marcha y preste atención a las advertencias de seguridad indicadas en el aparato.

## **Descripción del aparato**

El aparato tiene los siguientes componentes principales:

1. Tapa del depósito de agua
2. Depósito de agua (6 litros) con asa de llevar integrada
3. Tapa del depósito
4. Rejilla de entrada de aire
5. Rejilla de salida de aire
6. Filtro suplementario de entrada de aire
7. Interruptor de flotador
8. Cubo de plata – Ionic Silver Cube
9. Envase de fragancias
10. Paquete de discos
11. Accionamiento para paquete de discos
12. Recipiente para agua y paquete de discos
13. Ventilador
14. Elemento de mando (Con/Des, Modo, Timer, Speed, Higróstato)
15. Display
16. Tapa frontal (fijación magnética, no se muestra)
17. Caja
18. Cable de red

## **Advertencias de seguridad importantes**

- Por favor, lea detenidamente el manual de instrucciones antes de poner en marcha por primera vez el aparato y guárdelas bien por si necesitara consultarlas de nuevo más adelante o, dado el caso, pasárselas a un futuro nuevo propietario.
- Stadler Form declina cualquier responsabilidad por los daños resultantes de una utilización del aparato no conforme a este manual de instrucciones.
- El aparato sólo se ha de utilizar en el hogar y con los fines descritos en este manual de instrucciones. Una utilización no conforme a las disposiciones así como modificaciones técnicas en el aparato pueden poner en peligro la salud y la vida.
- Este aparato por lo tanto no está destinado a ser utilizado por personas (incluido niños) con facultades físicas, sensoriales o psíquicas disminuidas o bien que no tengan suficiente experiencia y/o conocimientos, una persona encargada de su seguridad tendrá que estar a su cuidado o bien enseñarles como se utiliza el aparato.
- Los niños deberán estar vigilados para evitar que jueguen con el aparato.
- Conecte el cable sólo a la corriente alterna. En el aparato, fíjese en las indicaciones sobre el voltaje.
- No utilice ningún cable alargador estropeado.
- No pase el cable de red sobre bordes afilados ni lo pise.

- Nunca tire del enchufe del cable de red ni lo extraiga de la toma de corriente con las manos mojadas
- No emplee el humidificador de aire cerca de bañeras, duchas o piscinas (mantenga una distancia mínima de 3m). Coloque el aparato de manera que no sea posible tocarlo al salir de la bañera.
- No sitúe el aparato cerca de un foco calorífico.
- No exponga el cable de red directamente al calor (como p.ej. fogones calientes, llamas, planchas calientes o estufas). Proteja el cable de red del aceite.
- Asegúrese de que, durante su funcionamiento, el aparato mantiene una buena estabilidad y que no tropieza con el cable de red.
- El aparato no está protegido contra salpicaduras de agua.
- No ponga en funcionamiento el aparato, ni lo guarde al aire libre.
- Mantenga (empaquete) el aparato en un lugar seco e inaccesible para los niños.

### **Puesta en marcha/Manejo**

1. Coloque TOM en un lugar adecuado sobre un piso plano. Conecte el cable de red (18) a una caja de enchufe adecuada.
2. Retire la tapa del depósito de agua (1) y llénelo (2) hasta la marca máxima (6 litros) con agua. Coloque luego el depósito en el aparato.  
Importante: Por favor, no transporte Tom mientras esté lleno de agua. El agua podría derramarse a través de la bandeja interior.
3. Luego debe tomar Tom en servicio apretando el elemento de mando (14) en el centro (Con/Des). Después debe encenderse el display (15) y arrancar el aparato. Si se enciende la lámpara roja en el display (15) no hay agua en el aparato.
4. El rendimiento humectador depende de la velocidad del ventilador (13). En el modo manual puede elegir entre 4 escalones de rendimiento: apretar el símbolo del ventilador en el elemento de mando (14) para ajustar el rendimiento deseado (low, medium, high, turbo).
5. En el modo manual puede elegir la humedad de aire deseada (40-75% y modo permanente «Co»): en el elemento de mando (14) debe apretar el símbolo de humedad de aire (%) y elegir la humedad deseada mediante aprietes repetidos (durante la entrada parpadea el signo %). Algunos segundos después de la entrada, el display vuelve a indicar la humedad de aire actualmente medida.

**Información:** Una vez que el aparato haya alcanzado la humedad de aire deseada, se detiene el aparato y parpadea la indicación de humedad atmosférica en el display (15). La humedad de aire es medida a intervalos de 30 minutos por el aparato (para ello funciona durante 1-2 minutos el ventilador). Si la humedad atmosférica disminuye por debajo del valor ajustado, el aparato comienza nuevamente a humedecer.

6. Modo «M»: el aparato cuenta con tres modos diferentes preprogramados: Clean, Auto, Sleep. Los modos pueden cambiarse apretando el símbolo «M» en el elemento de mando (14).

Clean: este modo es ideal para limpiar y desincrustar el aparato. El paquete de discos es accionado, si bien el ventilador no funciona y no se expulsa aire a la habitación.

Modo Auto: Tom mantiene la humedad atmosférica automáticamente en un 45%. Cuanto más baja la humedad atmosférica actual, tanto más alto

será el ajuste automático del escalón de velocidad (p. ej. menor del 35% - escalón III, del 35% al 40% - escalón II, del 40% al 45% - escalón I).

Sleep modus: ideal si necesita tranquilidad o bien durante la noche. La iluminación es reducida a un mínimo y el aparato es ajustado a una humedad atmosférica del 45%. La velocidad del ventilador (rendimiento humectador) se encuentra siempre en el escalón más bajo.

Timer: Tom posee un temporizador de desconexión (1-8h). Para la activación apretar brevemente el símbolo de tiempo en el elemento de mando (14), elegir la duración deseada (1-8h o «Co» para funcionamiento permanente) – si eligió 1-8h, el aparato se desconecta después del tiempo ajustado.

7. Con Tom puede repartir fragancias en la habitación. Rogamos dosificar las fragancias en forma muy económica ya que una dosis excesiva podría provocar fallas y daños del aparato. Para el empleo de fragancias debe retirar el envase de fragancias (9) del aparato y agregar goteando las fragancias directamente en el envase. Debe agregar un máximo de 1 a 2 gotas de la fragancia en el envase.

**Aviso:** Si desea cambiar la fragancia, retire el envase de fragancias del aparato, sustituya el algodón y limpie el plástico con jabón. Ahora, Tom nuevamente está listo para distribuir otra fragancia de su elección en la habitación.

8. En cuando se enciende la lámpara roja «Falta de agua» en el display (15), debe rellenar agua. Retire para ello el depósito de agua (2) y llénelo con agua del grifo. Después de colocar el depósito, Tom vuelve a entrar en funcionamiento después de algunos segundos.
9. Si desea rellenar el agua durante el funcionamiento, puede retirar y rellenar el depósito de agua. El aparato seguirá funcionando con el aparato que le queda durante otros 10 a 15 minutos. Vuelva a colocar el depósito de agua durante este intervalo de tiempo y Tom podrá seguir funcionando sin interrupción alguna.

## Limpieza

Antes de cada mantenimiento y después del uso del aparato, debe desconectarlo y luego desenchufarlo. Antes de limpiar Tom, debe desenchufar el cable de red (18).

**Atención:** No sumergir el aparato nunca en el agua (peligro de cortocircuito).

- Para la limpieza exterior, usar un paño húmedo y secar luego bien.
- Para la limpieza interna, quitar la tapa del depósito de agua (1) y luego el propio depósito (2). Después soltar la tapa frontal (16) con la fijación magnética con ambas manos en el costado y colocarla al lado. Ahora puede extraer el depósito para el agua y el paquete de discos (12) (asa en el lado inferior del envase).
- Limpiar el recipiente para el agua (12) y el depósito de agua (2) a intervalos de **2 semanas**. Limpiar el envase bien con un cepillo. En caso de incrustaciones de cal, el envase debe remojarse con un agente desincrustante y enjuagarse luego bien. Para limpiar el depósito de agua, debe enjuagarlo con agua caliente. Si aparecen incrustaciones de cal, debe desincrustar también el depósito de agua. Luego enjuague el depósito de agua con agua del grifo y séquelo.
- Limpieza del paquete de discos (10) a intervalos de **4 semanas**: Quite el agua restante del depósito para el agua (12). Luego, llenar el agente desincrustante (relación de mezcla con agua según lo indicado por el fa-

bricante) hasta el borde superior del flotador en el envase (12). Volver a cerrar el aparato (no debe colocarse el depósito) y hacer funcionar en el modo «Clean» (véase también el punto 6 en «Puesta en Servicio/Manejo») según la intensidad de la incrustación.

Información: En el modo «Clean», el ventilador no funciona y tan sólo gira el paquete de discos (10) en el líquido desincrustante, siendo desincrustado de manera ideal sin expulsar aire a la habitación.

### **Cubo de iones de plata – Ionic Silver Cube™**

El cubo de iones de plata (8) evita que se formen bacterias y gérmenes en el humidificador de aire emitiendo continuamente iones de plata. Su uso contribuye a conseguir un ambiente higiénico y es efectivo durante un año. Por eso, le recomendamos que lo cambie antes de empezar la temporada de humidificación del aire.

El cubo de iones de plata actúa al entrar en contacto con el agua del aparato, incluso cuando el aparato esté apagado.

### **Reparaciones/Eliminación**

- Las reparaciones en los aparatos eléctricos (cambio del cable) sólo han de ser llevadas a cabo por personal especializado y debidamente formado. En caso de haberse procedido a reparaciones indebidas, la garantía deja de tener efecto y se declina cualquier responsabilidad.
- Nunca ponga en marcha el aparato si el cable o el enchufe están estropeados, si falla alguna de las funciones, si el aparato se ha caído o si ha sufrido algún otro desperfecto (rajas/roturas en el chasis).
- No introducir ningún tipo de objetos en el aparato.
- Una vez llegado el aparato al final de su vida útil, inutilizarlo inmediatamente (separar el cable) y entregarlo en el centro de recogida previsto a tal efecto.
- No elimine los aparatos electrodomésticos como basura doméstica. Llévelos al servicio de recogida de estos aparatos de su municipio.
- Infórmese en el ayuntamiento del lugar donde están ubicados estos centros de recogida.
- Si se eliminan los aparatos eléctricos de manera descontrolada, es posible que al descomponerse ciertas sustancias peligrosas se extiendan por la capa freática y afecten a la cadena alimentaria o emponzoñen durante muchos años la flora y la fauna.
- Si Usted reemplaza el aparato por uno nuevo, el vendedor está legalmente obligado a hacerse cargo de la eliminación del viejo aparato gratuitamente.

### **Datos técnicos**

Voltaje estimado	230V / 50Hz
Potencia estimada	19 vatios
Dimensiones:	380 x 460 x 225 mm (ancho x alto x largo)
Peso:	ca. 8.8kg
Capacidad del tanque:	6 Liter
Nivel de intensidad acústica:	< 43dB(A)
Cumple la norma UE:	CE

Quedan reservadas modificaciones técnicas



Gefeliciteerd met uw aankoop van dit bijzondere TOM Luchtbevochtiger! Dit apparaat voorziet uw kamer van de omgevingslucht voor u verbeteren. Zoals met alle elektronische apparaten, is zorgvuldig gebruik noodzakelijk om verwonding, brandschade of schade aan het apparaat te vermijden. Bestudeer de instructies nauwkeurig en volg de adviezen op het apparaat zelf, alvorens het apparaat voor het eerst te gebruiken.

## **Apparaatbeschrijving**

Het apparaat bestaat uit de volgende componenten:

1. Deksel voor de watertank
2. Watertank (6 liter) met geïntegreerd handvat
3. Tankdop
4. Luchtinlaatrooster
5. Luchttuitlaatrooster
6. Aanvullende filter luchtinlaat
7. Vlotterschakelaar
8. Zilveren kubus– Ionic silver cube
9. Reukstofreservoir
10. Schijvenpakket
11. Aandrijving voor schijvenpakket
12. Reservoir voor water en schijvenpakket
13. Ventilator
14. Bedieningselement (aan/uit, modus, timer, snelheid, hygrostaat)
15. Display
16. Frontafdekking (magnetische fixatie, niet afgebeeld)
17. Huis
18. Netsnoer

## **Belangrijke veiligheidsinstructies**

- Lees de instructies zorgvuldig door voordat u het apparaat voor het eerst gebruikt en bewaar deze handleiding voor later gebruik; geef hem, indien nodig, door aan de volgende eigenaar.
- Stadler Form is op geen enkele wijze aansprakelijk voor verlies of schade ten gevolge van het nalaten van deze instructies.
- Het apparaat dient alleen in huis te worden gebruikt of voor de doeleinden die in deze instructies worden beschreven. Interferentie op het toestel door onbevoegden kan leiden tot gevaar voor de gezondheid.
- Personen die niet bekend zijn met de instructies, kinderen en mensen die onder invloed van alcohol of drugs zijn, mogen dit apparaat alleen onder toezicht oog gebruiken.
- Sluit de kabel alleen op wisselstroom aan. Let op de spanningsgegevens op het apparaat.
- Gebruik geen beschadigde verlengkabels.
- De netkabel mag niet over scherpe kanten heen worden getrokken of worden vastgeklemd.
- De stekker mag nooit aan de netkabel of met natte handen uit de contactdoos worden getrokken.
- Deze luchtbevochtiger mag niet bij een ligbad, een douche of een zwembad worden gebruikt (minimumafstand van 3m aanhouden). Plaats het apparaat zo dat personen het apparaat vanaf de rand van het ligbad niet kunnen aanraken.

- Plaats het apparaat niet in de buurt van een warmtebron. De netkabel mag niet aan rechtstreekse hittewerking (bijv. heet fornuisplaat, open vlammen, hete strijkzool of kachel) worden blootgesteld, netkabel tegen olie beschermen.
- Let erop dat het apparaat bij het gebruik een goede stabiliteit heeft en men niet over de netkabel kan struikelen.
- Het apparaat is niet tegen spattend water beschermd.
- Het apparaat niet in de buitenlucht bewaren of in gebruik nemen.
- Het apparaat op een droge en voor kinderen niet toegankelijke plaats bewaren (inpakken).

### **Inbedrijfstelling en bediening**

1. Plaats de TOM op de gewenste plaats op een vlakke bodem. Steek het netsnoer (18) in een geschikte contactdoos.
2. Verwijder het deksel naar de watertank (1) en vul de watertank tot aan de maximum markering (6 liter) met water. Plaats de tank aansluitend in het apparaat.

Belangrijk: Transporteer Tom niet zolang deze met water is gevuld. Het water zou via de binnenste kuip kunnen uitlopen.

3. Neem Tom aansluitend in bedrijf door het bedieningselement (14) in het midden (aan/uit) te drukken. Daarna zou de display (15) te branden en het apparaat zou moeten starten. Brandt het rode lampje in de display (15) is er geen water in het apparaat.
4. De bevochtigingsprestatie hangt af van de snelheid van de ventilator (13). U kunt in handmatig bedrijf tussen 4 prestatiestappen kiezen: Symbool ventilator op het bedieningselement (14) drukken om het gewenste vermogen in te stellen (low, medium, high, turbo).
5. In de handmatige modus kan de gewenste luchtvochtigheid (40-75% en duurzame werking «Co») worden gekozen. Op het bedieningselement (14) het symbool luchtvochtigheid (%) drukken en de gewenste vochtigheid door meermaals drukken selecteren (gedurende de invoer knippert het %-teken). Een paar seconden na de invoer toont de display weer de actuele gemeten luchtvochtigheid aan.

**Informatie:** Als het apparaat de gewenste luchtvochtigheid heeft bereikt, stopt het apparaat en de weergave van de luchtvochtigheid knippert op de display (15). De luchtvochtigheid van het apparaat wordt alle 30 minuten gemeten (de ventilator loopt hiervoor gedurende 1-2 minuten). Daalt de gemeten luchtvochtigheid onder de ingestelde waarde, begint het apparaat opnieuw te bevochtigen.

6. Modus «M», het apparaat beschikt over 3 verschillende voorgeprogrammeerde modi: Clean, Auto, Sleep. De modi kunnen door het drukken van het «M»-symbool op het bedieningselement (14) worden veranderd.

Clean: Deze modus is ideaal om het apparaat te reinigen en te ontkalken. Het schijvenpakket wordt aangedreven maar de ventilator loopt niet en zodoende wordt er geen lucht in de ruimte geblazen.

Auto-modus: Tom houdt de luchtvochtigheid automatisch bij 45%. Hoe lager de actuele luchtvochtigheid is, hoe hoger de snelheid van de ventilator automatisch wordt ingesteld. (bijv. onder 35% - trap III, van 35% tot 40% - trap II, van 40% tot 45% - trap I).

Sleep modus: Ideaal als u rust wenst of gedurende de nacht. De verlichting wordt tot om een minimum gereduceerd en het apparaat is op een

luchtvochtigheid van 45% ingesteld. De snelheid van de ventilator (bevochtigingsprestatie) bevindt zich altijd op de laagste trap.

Timer: Tom beschikt over een uitschakeltimer (1-8u). Voor de activering op het tijdsymbool op het bedieningselement (14) tippen, gewenste duur kiezen (1-8u of «CO» voor duurzame werking) - als 1-8u wordt gekozen, schakelt het apparaat zich na de ingestelde tijd uit.

7. U kunt met de Tom reukstoffen in de ruimte verspreiden. Wees uiterst spaarzaam met het gebruik van reukstoffen, een te grote dosering kan tot verkeerde functionaliteit en tot schade aan het toestel leiden. Voor het gebruik van reukstoffen verwijdert u het reukstofreservoir (9) uit het apparaat en u druppelt de reukstof rechtstreeks in het reservoir. Voeg maximaal 1-2 druppels van de reukstof in het reservoir.

**Tip:** Indien u de reukstof wil veranderen, verwijdert u het reukstofreservoir uit het apparaat, u vervangt de watje en u reinigt de kunststof met zeep. Nu is Tom weer bereid een andere reukstof in de ruimte te verspreiden.

8. Zodra het lampje «geen water» in rood op de display brandt, dient het water bijgevuld te worden. Verwijder het deksel naar de watertank (2) en vul de watertank met kraanwater. Na het terugzetten van de tank begint Tom na een paar seconden weer automatisch te werken.
9. Wenst u water gedurende de werking na te vullen, kunt u de watertank verwijderen en vullen. Het apparaat zal nog gedurende ca. 10-15 minuten werken met het resterende water. Zet de watertank gedurende deze tijd weer terug en Tom kan dan verder, zonder onderbreking, zijn dienst doen.

## Reiniging

Voor elk onderhoud en na elk gebruik het apparaat uitschakelen en het netsnoer uit het stopcontact trekken. Vooraleer u Tom reinigt, moet het netsnoer (18) uitgetrokken zijn.

**Opgelet:** Toestel nooit in water onderdompelen (gevaar voor kortsluiting).

- Voor de reiniging buiten enkel met een vochtige doek afwrijven en daarna goed drogen.
- Voor de interne reiniging het deksel naar de watertank (1) en de watertank (2) verwijderen. Daarna de frontafdekking (16) met de magnetische fixatie met beide handen aan de zijden losmaken en aan de kant leggen. Nu kan het reservoir voor het water en het schijvenpakket (12) eruit getrokken worden (handvat aan de onderzijde van het reservoir).
- Reservoir voor het water (12) en de watertank (2) alle **2 weken** schoonmaken. Het reservoir goed schoonmaken met een borstel. Bij kalkafzettingen dient het reservoir met een ontkalkingsmiddel geweekt en daarna goed uitgespoeld te worden. Om de watertank te reinigen, spoelt u deze met warm water uit. Indien kalkafzettingen zichtbaar zijn, kunt u ook de watertank ontkalken. Daarna spoelt u de watertank met kraanwater uit en u droogt deze af.
- Reinigen van het schijvenpakket (10) ca. alle **4 weken:** Verwijder het resterende water uit het waterreservoir (12). Daarna ontkalkingsmiddel (mengverhouding met water volgens gegevens van de fabrikant) tot aan de bovenste rand van de vlotter in het reservoir (12) vullen. Het apparaat weer sluiten (tank moet niet ingezet worden) en in «Clean»-modus (zie ook punt 6 bij bediening/inbedrijfstelling) afhankelijk van de graad van verkalking laten lopen.

**Informatie:** In «Clean»-modus draait de ventilator niet en slechts het schijvenpakket wordt in de onkalkingsvloeistof gedraaid en zodoende ideaal ontkalkt zonder dat er lucht in de ruimte wordt geblazen.

### Zilveren kubus – Ionic Silver Cube™

De zilveren kubus (8) verhindert door een onafgebroken uitstraling van zilve-  
rionen de groei van kiemen en bacteriën in de luchtbevochtiger. De inzet van  
de zilveren kubus leidt tot een hygiënisch binnenklimaat. De werkingstijd  
van de zilveren kubus is een jaar. Wij bevelen u daarom aan om ieder nieuw  
bevochtigungsseizoen de zilveren kubus te vervangen. De ionische zilveren  
kubus werkt zodra hij met het water in het apparaat in aanraking komt en  
ook als het apparaat uitgeschakeld is.

### Reparaties/verwijdering

- Reparaties aan het toestel dienen te worden verricht door een erkende re-  
parateur. Als onbevoegden interferentie hebben gemaakt op het toestel,  
dan vervalt de garantie evenals de aansprakelijkheid van Stadler Form.
- Zet het toestel nooit aan wanneer de adapter of de stop beschadigd is,  
nadat het defect is geweest, het gevallen is of op een andere manier is  
beschadigd. (barsten/onderbrekingen in het omhulsel).
- Duw geen voorwerp in het toestel. Haal het zuiveringssysteem niet uit  
elkaar.
- Als het toestel niet meer te repareren is, maak het dan onmiddellijk on-  
bruikbaar en geef het af op het inzamelingspunt.
- Gooi geen elektronische apparatuur weg met het huishoudelijke afval,  
maar breng het naar een aarvoor aangewezen verzamelpunt.
- Inzameling in Nederland: Dit apparaat sluit aan op de Europese richtlijn  
2002/96/EG betreffende gebruikte elektro en elektronische toestellen  
(afval elektro en elektronisch apparatuur – WEEE ).
- Gebruikte en defecte apparaten dienen apart ingezameld te worden.
- Als het elektronische apparatuur gedachteloos wordt weggedaan, kan de  
blootstelling aan de elementen tot gevaarlijke gevolgen leiden voor het  
grondwater en de voedselketen, vergiftiging van de flora en fauna voor  
de toekomst.
- Als u het toestel met nieuwe vervangt, is de verkoper juridisch verplicht  
om oude minstens kosteloos terug te nemen voor verwijdering.

### Specificaties

Nominaal voltage	230V / 50Hz
Nominaal vermogen	19 watt
Afmetingen	380 x 460 x 225 mm (breedte x hoogte x diepte)
Gewicht	ca. 8,8kg
Tankinhoud	6 Liter
Geluidsdrempel	< 43dB(A)
EU-verordening	CE

De inhoud van deze gebruiksaanwijzing kan zonder  
voorafgaand bericht worden gewijzigd.





Tillykke! De har lige anskaffet Dem den usædvanlige TOM luftfugter. Den vil give Dem stor fornøjelse, når luften omkring Dem trænger til at blive rensset Som med alle elektriske husholdningsapparater er særlig pleje en nødvendighed også med dette produkt, for at undgå fysisk skade, brandskade eller beskadigelse af produktet. Læs venligst denne brugsanvisning grundigt før produktet tages i brug, og følg sikkerhedsanvisningerne på selve produktet.

## Beskrivelse af apparatet

Apparatet består af følgende komponenter:

1. Dæksel til vandtank
2. Vandtank (6 liter) med integreret bærehåndtag
3. Tankdæksel
4. Luftindtagsgitter
5. Luftudtagsgitter
6. Ekstrafilter, luftindtag
7. Svømmerafbryder
8. Sølvterning – Ionic silver cube
9. Duftstofbeholder
10. Luftbefugterskiver
11. Drev til luftbefugterskiver
12. Beholder til vand og luftbefugterskiver
13. Ventilator
14. Betjeningselement (Tænd/Sluk, Mode, Timer, Speed, Hygrostat)
15. Display
16. Frontafdækning (magnetisk fiksering, ikke vist )
17. Hus
18. Netledning

## Vigtige sikkerhedsinstruktioner

- Læs brugsvejledningen, før De bruger apparatet første gang og gem vejledningen; hvis nødvendigt skal den også gemmes til næste ejer
- Stadler Forms distributør dækker ikke skader, der er opstået som følge af misligholdelse eller forkert brug af apparatet.
- Apparatet må kun bruges i hjemmet med det formål, der er beskrevet i vejledningen.
- Ukorrekt brug samt udførelse af tekniske ændringer på apparatet kann være farligt for liv og helbred.
- Folk, der ikke har læst brugsanvisningen, børn, voksne der er påvirket af alkohol eller andre stoffer, må ikke bruge apparatet uden opsyn.
- Tilslut kun kablet til vekselstrøm. Læg mærke til apparatets spændingsangivelser.
- Benyt ikke en beskadiget forlængerledning.
- Træk ikke kablet over skarpe kanter og lad det ikke komme i klemme.
- Træk aldrig stikket ud ved at holde i kablet og træk aldrig stikket ud af stikkontakten med våde hænder.
- Benyt ikke denne luftfugter i umiddelbar nærhed af badekar, brusebad eller badebassin (overhold mindsteafstanden på 3m). Stil apparatet således at det ikke kan berøres fra et badekar.
- Stil ikke apparatet i nærheden af en varmekilde. Netkablet bør ikke udsættes for direkte varmepåvirkning (fra f.eks. komfurplade, åben ild, varmt strygejern eller varmeovn). Beskyt netkablet mod olie.

- ikke kan snuble over netkablet.
- Apparatet tåler ikke vandsprøjt.
- Apparatet bør ikke opbevares eller anvendes i det fri.
- Apparatet bør opbevares på et tørt og for børn utilgængeligt sted (pakkes sammen).

## Idrifttagning / betjening

1. Stil TOM på den ønskede plads på et plant gulv. Slut netkablet (18) til et egnet strømudtag.
2. Fjern dækslet til vandtanken (1), og fyld nu vandtanken (2) med vand til maks.-mærket (6 liter). Sæt derefter tanken i apparatet.  
Vigtigt: Undlad at transportere TOM, når den er fyldt med vand. Vandet kan risikere at løbe over.
3. Tænd derefter for TOM ved at trykke på betjeningselementet (14) i midten (Tænd/Sluk). Derefter skal displayet (15) lyse og apparatet starte. Hvis den røde lampe i displayet (15) lyser, er der ikke vand i apparatet.
4. Befugtningsydelsen afhænger af ventilatorens (13) hastighed. Du kan vælge mellem 4 effektrin i manuel drift: Tryk på symbolet Ventilator på betjeningselementet (14) for at indstille den ønskede effekt (low, medium, high, turbo).

5. I manuel driftsmodus er der mulighed for at vælge ønsket luftfugtighed (40-75% og permanent drift «Co»): Tryk på symbolet luftfugtighed (%) på betjeningselementet, og vælg den ønskede fugtighed ved at trykke flere gange (tegnet % blinker under indtastningen). Et par sekunder efter indtastningen viser displayet den målte aktuelle luftfugtighed igen.

**Info:** Når apparatet har nået den ønskede luftfugtighed, stopper det, og luftfugtighedsvisningen på displayet (15) blinker. Luftfugtigheden fra apparatet måles ca. hvert 30. minut (ventilatoren fortsætter med at køre i 1-2 minutter). Hvis den målte luftfugtighed falder til under den indstillede værdi, begynder apparatet at befugte igen.

6. Modus»M«, apparatet har 3 forskellige forprogrammerede driftsmodi: Clean, Auto, Sleep. Du kan skifte mellem disse modi ved at trykke på «M»-symbolet på betjeningselementet (14).

Clean: Denne modus er ideel til rengøring og afkalkning af apparatet. Luftbefugterskiverne kører rundt, men ventilatoren kører ikke, og dermed blæses der ikke luft ud i rummet.

Auto-modus: TOM sørger automatisk for at opretholde en luftfugtighed på 45%. Jo lavere den aktuelle luftfugtighed er, desto højere et hastighedstrin indstilles ventilatoren automatisk på. (f.eks. under 35%: trin III, fra 35% til 40%: trin II, fra 40% til 45%: trin I).

Sleep-modus: Ideel til tidspunkter, hvor der skal være ro, og til om natten. Belysningen reduceres til et minimum, og apparatet indstilles til en luftfugtighed på 45%. Ventilatorens hastighed (befugtningsydelsen) er altid indstillet på det laveste trin.

Timer: TOM er udstyret med en timer med slukningsfunktion (1-8 t). Tryk på tidssymbolet på betjeningselementet (14) for at aktivere denne funktion, og indstil den ønskede varighed (1-8 timer eller «Co» for permanent drift) – Hvis du vælger et timeantal mellem 1 og 8, slukker apparatet automatisk efter det indstillede tidsrum.

7. Med TOM er der også mulighed for at sprede duftstoffer i lokalet. Vi henstiller dog til, at du minimerer brugen af disse duftstoffer så meget som

muligt, da for høje doseringer kan medføre fejlfunktioner og skader på apparatet. For at bruge disse duftstoffer skal du tage duftstofbeholderen (9) ud af apparatet og dryppe duftstofferne direkte ned i beholderen. Dryp nu maksimalt 1-2 dråber af duftstoffet ned i beholderen.

**Tip:** Hvis du vil skifte duftstof, skal du tage duftstofbeholderen ud af apparatet, udskifte vattet og rengøre kunststoffet med sæbe. Nu kan du så bruge TOM til at sprede en anden duft efter eget ønske i lokalet.

8. Så snart lyset «ingen vand» lyser rødt i displayet (15), skal der fyldes vand på igen. For at gøre dette skal du tage vandtanken (2) ud og fylde denne med vand fra vandhanen. Efter isætning af tanken genoptager TOM automatisk driften efter et par sekunder.
9. Hvis du gerne vil fylde mere vand på under drift, kan du tage vandtanken ud og fylde den. Uden vandtank kan apparatet fortsætte driften i yderligere 10-15 minutter med det resterende vand. Isæt vandtanken igen i løbet af dette tidsrum, så TOM kan fortsætte driften uden afbrydelse.

## Rengøring

Sluk altid apparatet inden vedligeholdelse og efter brug, og tag netledningen ud af strømodtaget. Træk netledningen (18) ud, inden du rengør TOM.

**Advarsel:** Nedsænk aldrig apparatet i vand (kortslutningsfare).

- Rengør apparatet udvendigt ved at tørre det over med en fugtig klud og derefter tørre det grundigt.
- For at rengøre apparatet indvendigt skal du først fjerne dækslet til vandtanken (1) og vandtanken (2). Løsn derefter frontafdækningen (16) med den magnetiske fiksering med begge hænder i siderne, og læg den til side. Du kan nu trække vandbeholderen og luftbefugterskiverne (12) ud (vha. grebet på beholderens underside).
- Rengør vandbeholderen (12) og vandtanken (2) **hver 2. uge**. Rengør beholderen grundigt ved hjælp af en børste. Hvis der er kalkaflejringer inde i apparatet, skal disse blødes op ved hjælp af afkalkningsmiddel og derefter skylles væk. Ved rengøring af vandtanken skal du først skylle denne med varmt vand. Hvis der er synlige kalkaflejringer, kan du også afkalke vandtanken. Skyl derefter vandtanken ren med vand fra vandhanen, og tør den.
- Rengør luftbefugterskiverne (10) ca. **hver 4. uge**: Tøm det resterende vand ud af vandbeholderen (12). Påfyld derefter afkalkningsmiddel (blandingsforhold med vand ifølge producentens oplysninger) til den øverste kant af svømmerafbryderen i beholderen (12). Luk apparatet igen (tanken skal ikke nødvendigvis være isat), og lad det køre i «Clean»-modus (se også punkt 6 under Betjening/Idrifttagning) alt efter graden af forkalkning.

**Info:** Ventilatoren kører ikke i «Clean»-modus. Det eneste, der sker, er, at luftbefugterskiverne (10) drejes rundt i afkalkningsvæsken og dermed afkalles optimalt, uden at der blæses luft ud i lokalet.

## Sølvterning – Ionic Silver Cube™

Sølvterningen (8) forhindrer løbende frigivelse af sølvioner fra kim- og bakterievækster i luftfugteren. Brugen af sølvterningen giver et hygiejnisk indeklima. Levetiden for sølvterningen er et år. Vi anbefaler derfor, at du udskifter sølvterningen ved begyndelsen på hver fugtsæson.

Den ioniske sølvterning virker, så snart den kommer i kontakt med vand i apparatet, og også hvis apparatet er slukket.

## Reparation/Bortskaffelse

- Reparationer af elektriske apparater må kun udføres af en kvalificeret, elektrisk tekniker. Udføres der upassende reparationer bortfalder garantien og ethvert ansvar fra producentens side.
- Brug aldrig apparatet, hvis et kabel eller stik er beskadiget, efter der har været driftsfejl, hvis det har været udsat for tab, eller der er synlige tegn på skade.
- Indfør ikke nogen former for genstande i apparatet.
- Hvis apparatet ikke kan repareres skal det gøres ubrugeligt (klip ledningen af) og aflever det på en genbrugsstation.
- Hvis ikke produktet bortskaffes på korrekt vis, er der risiko for, at miljøet på mange måder tager skade, også mange år fremover
- Hvis apparatet erstattes af et nyt, er forhandleren forpligtet til omkostningsfrit at bortskaffe det gamle apparat.

## Specifikationer

Volt niveau	230 Volt / 50 Hz
Elektrisk niveau	19 watt
Mål	380 x 460 x 225 mm (bredde x højde x dybde)
Vægt	ca. 8.8kg
Tankindhold	6 Liter
Støjniveau	< 43dB(A)
I overensstemmelse med EU godkendelse	CE

Der tages forbehold for tekniske ændringer







# Garantie/Warranty/Garantie Garantía/Garantie/Garanti/

## 2 Jahre Garantie

Diese umfasst Konstruktions-, Produktions-, sowie Materialfehler. Ausgenommen sind sämtliche Verschleissteile und unsachgemässe Benutzung oder Pflege.

## 2 Years warranty

This warranty covers defects of construction, production and material. All abrasion parts are excluded and also inappropriate usage or maintenance.

## Garantie 2 ans

Cette garantie couvre les défauts de construction, de fabrication et de matériaux. En sont exclues toutes les pièces d'usure et d'utilisation pas correcte ou mauvaise entretien.

## 2 años de garantía

Esta garantía cubre los defectos de construcción, de fabricación y de materiales. Todas las piezas de desgaste están excluidas.

## 2 jaar garantie

Deze omvat de constructie-, productie en materiaal fouten. Hier buiten vallen de gebreken ten gevolgen van nalatig gebruik of Interferentie op het toestel.

## 2 års garanti

Garantien omfatter konstruktions-, produktions- og materialefejl. Sliddele og fejlbrug er ikke indbefattet.

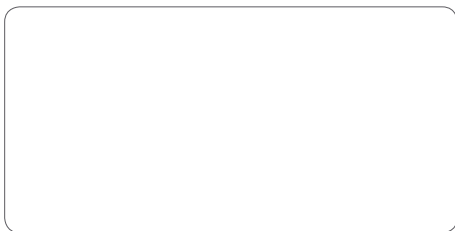

Stempel Verkaufsstelle / Retailer's stamp /  
Cachet du point de vente / Sello del establecimiento de venta /  
Stempel verkoopadres / Butikkens stempel



**Thanks to** all people involved in this project: Hong Su-ju & Choung Jae seon for their engagement, ideas and organisation, Yoon Jae-wook for the engineering, development and CAD work, Lee Jae-phil for the timeless design, Claudia Faganini for the photos and Matti Walker for the graphic work.

Martin Stadler, CEO Stadler Form Aktiengesellschaft